

## D/O Vysvetlenie piktogramov hlavičky tabuliek

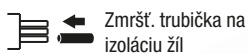

Zmršť. trubička na izoláciu žíl

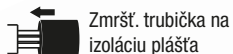

Zmršť. trubička na izoláciu plášťa

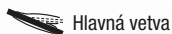

Hlavná vetva



Odbočka

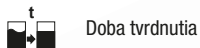

Doba tvrdnutia



Objem

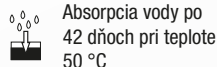

Absorpcia vody po 42 dňoch pri teplote 50 °C

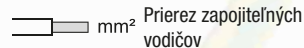

Prierez zapojiteľných vodičov

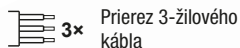

Prierez 3-žilového kábla



Hmotnosť

## D/O Piktogramy technických parametrov



Pomer zmrštenia



Teplota okolia

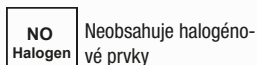

Neobsahuje halogénové prvky



UV-odolné

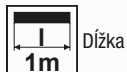

Dĺžka

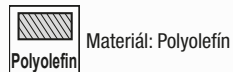

Materiál: Polyolefin



Dielektrická pevnosť

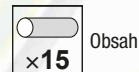

Obsah



Materiál: Polyetylén



Skladovacia teplota



Teplota zmrštenia

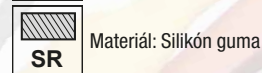

Materiál: Silikón guma



Bez silikónu



Vodoodolný



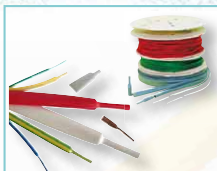

Tenkostenné teplo-  
zmršťiteľné trubičky, 2:1 **2**



Tenkostenné teplo-  
zmršťiteľné trubičky, 3:1 **3**



Stredno- a hrubostenné teplo-  
zmršťiteľné trubičky, 3:1-4:1 **4**

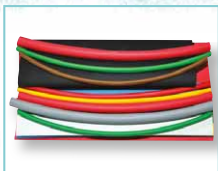

Súprava zmršťovacích  
trubičiek **4**



Spojové súpravy na 3-, 4- alebo  
5-žilové netienené nn káble **5**



Univerzálne spojové súpravy na  
4- alebo 5-žilové netienené nn káble **6**



Spojové súpravy na 4-žilové  
nn káble s drôtovým tienením **7**



Spojové súpravy na 4-žilové  
nn káble s pásovým tienením **8**



Dvojvývodové rozdeľovacie  
hlavy na nn káble **9**



Trojvývodové rozdeľovacie  
hlavy na nn káble **9**



Štvorvývodové rozdeľo-  
vacie hlavy na nn káble **10**



Teplovzdušná pištoľ **10**



Päťvývodové rozdeľovacie  
hlavy na nn káble **11**



Káblové koncovky na 4-žilové  
netienené nn káble **11**



Káblové koncovky na 4-žilové  
nn káble s drôtovým tienením **12**



Káblové koncovky na 4-žilové  
nn káble s pásovým tienením **13**



Zalievacie spojové súpravy  
k 0,6/1 kV-ovým káblom **14**



Zalievacie odbočné „Y“ spojové  
súpravy k 0,6/1 kV-ovým káblom **15**



Káblové utesňovacie uzávery na  
nizko- i vysokonapäťové káble **16**



Opravné izolačné manžety  
so zdrhovadlom **16**

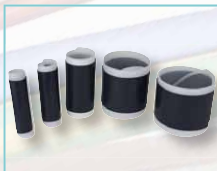

Trubička zmršťiteľná za  
studena **17**

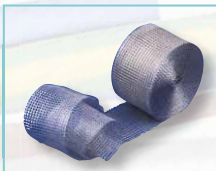

Medená sieťka  
ZSSZR5 **18**

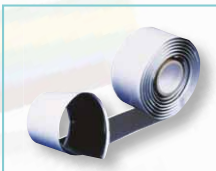

Výplňová páska  
ZSSZH1,5 **18**



Výplňová páska ZSSZVM-1  
vyrovňavajúca potenciál **18**



Uzemňovacie pružiny TRF **18**

## Tenkostenné teplo zmršťiteľné trubičky s pomerom zmrštenia 2:1



TRACON										D <sub>1</sub>	D <sub>2</sub>	S	
										(mm)	(mm)	(mm)	
ZS016	ZS016SZ	-	ZS016K	-	ZS016P	ZS016S	ZS016Z	ZS016FEH	ZS016N	ZS016LIL	1.6	0.8	0.45
ZS024	ZS024SZ	ZS024B	ZS024K	ZS024ZS	ZS024P	ZS024S	ZS024Z	ZS024FEH	ZS024N	ZS024LIL	2.4	1.2	0.43
ZS032	ZS032SZ	ZS032B	ZS032K	ZS032ZS	ZS032P	ZS032S	ZS032Z	ZS032FEH	ZS032N	ZS032LIL	3.2	1.6	0.43
ZS048	ZS048SZ	ZS048B	ZS048K	ZS048ZS	ZS048P	ZS048S	ZS048Z	ZS048FEH	ZS048N	ZS048LIL	4.8	2.4	0.43
ZS064	ZS064SZ	ZS064B	ZS064K	ZS064ZS	ZS064P	ZS064S	ZS064Z	ZS064FEH	ZS064N	ZS064LIL	6.4	3.2	0.56
ZS095	ZS095SZ	ZS095B	ZS095K	ZS095ZS	ZS095P	ZS095S	ZS095Z	ZS095FEH	ZS095N	ZS095LIL	9.5	4.8	0.56
ZS127	ZS127SZ	ZS127B	ZS127K	ZS127ZS	ZS127P	ZS127S	ZS127Z	ZS127FEH	ZS127N	ZS127LIL	12.7	6.4	0.56
ZS190	ZS190SZ	ZS190B	ZS190K	ZS190ZS	ZS190P	ZS190S	ZS190Z	ZS190FEH	ZS190N	ZS190LIL	19	9.5	0.7
ZS254	ZS254SZ	ZS254B	ZS254K	ZS254ZS	ZS254P	ZS254S	ZS254Z	ZS254FEH	ZS254N	ZS254LIL	25.4	12.7	0.76
ZS381	ZS381SZ	ZS381B	ZS381K	ZS381ZS	ZS381P	ZS381S	ZS381Z	ZS381FEH	ZS381N	ZS381LIL	38.1	19	0.86
ZS508	ZS508SZ	ZS508B	ZS508K	ZS508ZS	ZS508P	ZS508S	ZS508Z	ZS508FEH	ZS508N	-	50.8	25.4	0.96
ZS760	-	-	-	-	-	-	-	-	-	-	76.2	38.1	1.2
ZS1020	ZS1020SZ	-	-	-	ZS1020P	ZS1020S	ZS1020Z	-	-	-	101.6	50.8	1.15

Poznámka: Bubnové typy sa označujú príponou -D k obj. číslu, napr. ZS048-D.

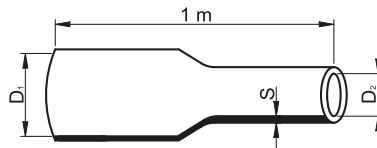
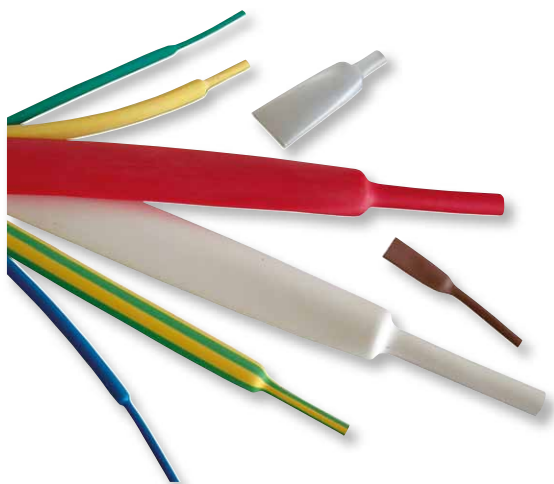

D<sub>1</sub> – vnútorný priemer trubičky pred zmrštením  
 D<sub>2</sub> – vnútorný priemer trubičky po voľnom zmrštení  
 S – hrúbka steny trubičky po voľnom zmrštení



RELEVANT STANDARD  
**EN 60684**

### Použitie

- elektrická izolácia káblov a vodičov
- oprava poškodenej izolácie vodičov
- ochrana káblov a vodičov voči korózii
- ochrana káblov a vodičov voči vlhkosti a povernostným vplyvom
- ukončenie vodičov a izolovanie elektrických svoriek
- mechanická a antikoročná ochrana vodičov
- izolácia živých častí elektronických súčiastok
- izolácia kovových tyčí
- dekoratívne účely



## Tenkostenné teplom zmršiteľné trubičky s pomerom zmrštenia 3:1



### Typy bez lepidla

TRACON	D <sub>1</sub> (mm)	D <sub>2</sub> (mm)	S (mm)
ZSV30	3	1	0.55
ZSV48	4.8	1.6	0.60
ZSV60	6	2	0.65
ZSV90	9	3	0.75
ZSV120	12	4	0.75
ZSV180	19	6	0.95
ZSV240	24	8	1.15
ZSV390	39	13	1.30

### Typy s lepidlom (teplom tavitelné lepidlo zaručujúce tesnosť proti vlhkosti)



TRACON	D <sub>1</sub> (mm)	D <sub>2</sub> (mm)	S (mm)
ZSVR30	3	1	1
ZSVR48	4.8	1.6	1
ZSVR60	6	2	1
ZSVR90	9	3	1.4
ZSVR120	12	4	1.6
ZSVR190	19	6	2.15
ZSVR240	24	8	2.4
ZSVR390	39	13	2.4



RELEVANT STANDARD  
EN 60684

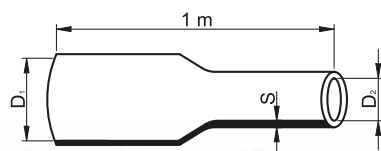

## Strednostenné a hrubostenné teplo zmršťiteľné trubičky s pomerom zmrštenia 3:1-4:1, s lepidlom

### Strednostenné typy



TRACON	D <sub>1</sub> (mm)	D <sub>2</sub> (mm)	S (mm)
ZS8/2R	8	2	1.7
ZS12/3R	12	3	1.5
ZS16/4R	16	4	2
ZS19/6R	19	6	2.5
ZS30/8R	30	8	2.5
ZS40/12R	40	12	3
ZS50/16R	50	16	3
ZS63/19R	63	19	3.5
ZS75/22R	75	22	3.5
ZS95/30R	95	30	4
ZS115/34R	115	34	4
ZS140/42R	140	42	5.5
ZS175/55R	175	55	4

RELEVANT STANDARD  
EN 60684

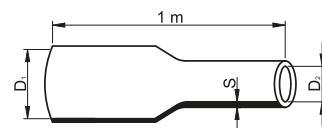

### Hrubostenné typy



TRACON	D <sub>1</sub> (mm)	D <sub>2</sub> (mm)	S (mm)
ZSB33/8R	33	8	3.2
ZSB51/16R	51	16	6
ZSB85/25R	85	25	6.5
ZSB130/36R	130	36	6.5
ZSB180/50R	180	50	4.3

## Súprava zmršťovacích trubičiek



ZSB-SET



ZSB-B-SET

TRACON	×	150 mm	
ZSB-SET	15 × 150 mm		
ZSB-B-SET	15 × 150 mm		

Súpravy sa používajú na opravu poškodenej izolácie vodičov.

- Obsah súprav: 15 ks tenkostenných zmršťovacích trubičiek
- Materiál: Tenkostenný bezhalogénový polyolefín s pomerom zmrštenia 2:1
- Forma dodávky: Narezané na dĺžky 150 mm, majú rôzny priemer

RELEVANT STANDARD  
EN 60684

Vysvetlivky  
piktogramov **D/O**

## Nízkonapäťové spojové súpravy na 0,6/1 kV-ové 3-, 4- alebo 5-žilové netienené káble



TRACON	mm <sup>2</sup>	Cable Dimensions		X	Cable Dimensions		X
		d <sub>1</sub> /d <sub>2</sub> (mm)	l (mm)		D <sub>1</sub> /D <sub>2</sub> (mm)	L (mm)	
ZSRSET3-1,5	3 × 1.5	8/2	50	3	19/6	200	1
ZSRSET3-2,5	3 × 2.5	8/2	50	3	19/6	250	1
ZSRSET4-1,5	4 × 1.5	8/2	50	4	19/6	200	1
ZSRSET4-2,5	4 × 2.5	8/2	50	4	19/6	250	1
ZSRSET4-4	4 × 4	8/2	100	4	30/8	250	1
ZSRSET4-6	4 × 6	8/2	100	4	30/8	330	1
ZSRSET4-10	4 × 10	12/3	100	4	40/12	500	1
ZSRSET4-16	4 × 16	12/3	200	4	40/12	500	1
ZSRSET4-25	4 × 25	19/6	200	4	50/16	500	1
ZSRSET4-35	4 × 35	19/6	200	4	50/16	1000	1
ZSRSET4-50	4 × 50	19/6	200	4	63/19	1000	1
ZSRSET4-70	4 × 70	30/8	250	4	63/19	1000	1
ZSRSET4-95	4 × 95	30/8	250	4	75/22	1000	1
ZSRSET4-120	4 × 120	30/8	250	4	95/30	1000	1
ZSRSET4-150	4 × 150	40/12	250	4	95/30	1000	1
ZSRSET4-185	4 × 185	40/12	250	4	115/34	1000	1
ZSRSET4-240	4 × 240	40/12	330	4	115/34	1000	1
ZSRSET5-1,5	5 × 1.5	8/2	50	5	19/6	200	1
ZSRSET5-2,5	5 × 2.5	8/2	50	5	19/6	250	1
ZSRSET5-4	5 × 4	8/2	100	5	30/8	250	1
ZSRSET5-6	5 × 6	8/2	100	5	30/8	330	1
ZSRSET5-10	5 × 10	12/3	100	5	40/12	500	1
ZSRSET5-16	5 × 16	12/3	200	5	40/12	500	1
ZSRSET5-25	5 × 25	19/6	200	5	50/16	500	1
ZSRSET5-35	5 × 35	19/6	200	5	50/16	1000	1
ZSRSET5-50	5 × 50	19/6	200	5	63/19	1000	1
ZSRSET5-70	5 × 70	30/8	250	5	63/19	1000	1

Lisovacie káblové spojky Cu alebo Al sa dajú doobjednať individuálne podľa materiálu a prierezu spojovaných žíl, nie sú súčasťou súpravy.

### Neizolované lisovacie káblové spojky



A/10-A/11

RELEVANT STANDARD  
EN 60684

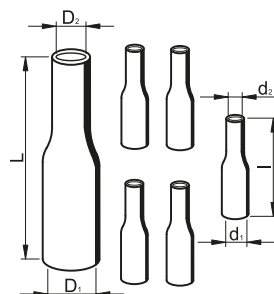

## Univerzálne nízkonapäťové spojové súpravy na 0,6/1 kV-ové 4- alebo 5-žilové netienené káble

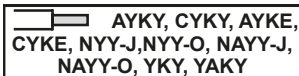

## Typy so strednostennou trubičkou na pokrytie izolácie plášťa káblov

TRACON	mm <sup>2</sup>			X	D <sub>1</sub> /D <sub>2</sub> (mm)	L (mm)	X
		d <sub>1</sub> /d <sub>2</sub> (mm)	l (mm)				
ZRSRSET-1	4 × 6 – 4 × 25	12/3	100	4	40/12	500	1
ZRSRSET-2A	4 × 25 – 4 × 35	19/6	200	4	50/16	1000	1
ZRSRSET-2B	4 × 50 – 4 × 70	30/8	200	4	63/19	1000	1
ZRSRSET-2	4 × 35 – 4 × 120	30/8	200	4	75/22	1000	1
ZRSRSET-3	4 × 150 – 4 × 240	40/12	250	4	140/42	1000	1
ZRSRSET5-1	5 × 6 – 5 × 25	12/3	100	5	40/12	500	1
ZRSRSET5-2A	5 × 25 – 5 × 35	19/6	200	5	50/16	1000	1
ZRSRSET5-2B	5 × 50 – 5 × 70	30/8	200	5	63/19	1000	1
ZRSRSET5-2	5 × 35 – 5 × 120	30/8	200	5	75/22	1000	1
ZRSRSET5-3	5 × 150 – 5 × 240	40/12	250	5	140/42	1000	1

## Typy s hrubostennou trubičkou na pokrytie izolácie plášťa káblov

TRACON	mm <sup>2</sup>			X	D <sub>1</sub> /D <sub>2</sub> (mm)	L (mm)	X
		d <sub>1</sub> /d <sub>2</sub> (mm)	l (mm)				
ZRSRSET-1FK	4 × 6 – 4 × 25	19/6	150	4	51/16	500	1
ZRSRSET-2FK	4 × 35 – 4 × 120	30/8	200	4	85/25	1000	1
ZRSRSET-3FK	4 × 150 – 4 × 240	50/16	300	4	130/36	1000	1
ZRSRSET5-1FK	5 × 6 – 5 × 25	19/6	150	5	51/16	500	1
ZRSRSET5-2FK	5 × 35 – 5 × 120	30/8	200	5	85/25	1000	1
ZRSRSET5-3FK	5 × 150 – 5 × 240	50/16	300	5	130/36	1000	1

Lisovacie káblové spojky Cu alebo Al sa dajú doobjednať individuálne podľa materiálu a prierezu spojovaných žíl, nie sú súčasťou súpravy.

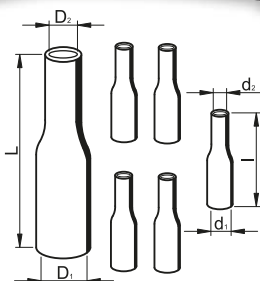

## Obsah súpravy

- 1 ks montážne pokyny,
- 4 ks alebo 5 ks strednostenných zmršťovacích trubičiek s lepidlom na izoláciu žíl,
- 1 ks stredno- alebo hrubostennej zmršťovacej trubičky s lepidlom na izoláciu plášťa kábla, na ochranu spojky voči extrémnym poveternostným vplyvom a vniknutiu vody.

d<sub>1</sub> – vnútorný priemer zmršť. trubičky na izoláciu žíl, pred zmrštením

d<sub>2</sub> – vnútorný priemer trubičky na izoláciu žíl, po voľnom zmrštení

D<sub>1</sub> – vnútorný priemer zmršť. trubičky na izoláciu plášťa, pred zmrštením

D<sub>2</sub> – vnútorný priemer trubičky na izoláciu plášťa, po voľnom zmrštení

RELEVANT STANDARD  
EN 60684



RA





## Nízkonapätové spojové súpravy na 0,6/1 kV-ové 4-žilové káble s drôtovým tienením



### Teplom zmrštitel'né trubičky na izoláciu žíl a plášťa káblov

TRACON	mm <sup>2</sup>	d <sub>1</sub> /d <sub>2</sub> (mm)	l (mm)	X	D <sub>1</sub> /D <sub>2</sub> (mm)	L (mm)	X
ZSRSET-1DA	4 × 6 – 4 × 25	19/6	150	4	51/16	500	1
ZSRSET-2DA	4 × 35 – 4 × 120	30/8	200	4	85/25	1000	1
ZSRSET-3DA	4 × 150 – 4 × 240	50/16	300	4	130/36	1000	1

### Komponenty k spojovaniu tienenia káblov

TRACON	Počet a prierez žíl káblov (mm <sup>2</sup> )	Drôtové tienenie		Výplňová páska		Ostatné
		Prierez spojok (mm <sup>2</sup> )	Počet spojok	Rozmery (mm)	Počet	Rozmery brúsneho plátna
ZSRSET-1DA	4 × 6 – 4 × 25	10	1	0.4 × 50 × 5000	1	600 mm × 25 mm
ZSRSET-2DA	4 × 35 – 4 × 120	25-35	2-2	0.4 × 50 × 5000	1	600 mm × 25 mm
ZSRSET-3DA	4 × 150 – 4 × 240	50	1	0.4 × 50 × 5000	1	800 mm × 25 mm

Lisovacie káblové spojky Cu alebo Al sa dajú doobjednať individuálne podľa materiálu a prierezu spojovaných žíl, nie sú súčasťou súpravy.

### Obsah súpravy

- 1 ks hrubostennej zmršťovacej trubičky s lepidlom na izoláciu plášťa káblov, chrániacej spoj voči poveternostným vplyvom a vniknutiu vody ①
- 4 ks strednostenných zmršťovacích trubičiek s lepidlom na izoláciu žíl káblov ②
- 1(2) ks lisovacej medenej spojky na spojovanie drôtového tienenia ③
- 1 ks výplňovej pásky ④
- 1 ks brúsneho plátna ⑤

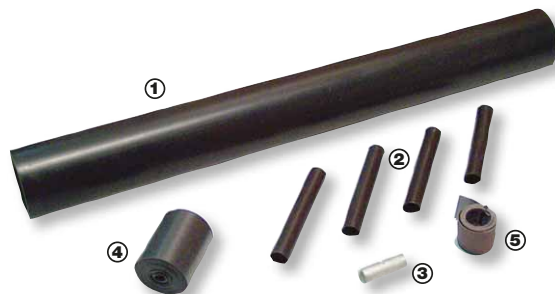

- a 4-žilový nízkonapätový kábel s drôtovým tienením
- b žily kábľa
- c zmršťovacie trubičky na izoláciu žíl káblov
- d drôtové tienenie
- e zmršťovacia trubička na izoláciu plášťa káblov

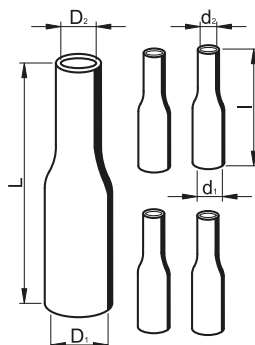

- d<sub>1</sub> – vnútorný priemer zmršť. trubičky na izoláciu žíl, pred zmrštením
- d<sub>2</sub> – vnútorný priemer trubičky na izoláciu žíl, po voľnom zmrštení
- D<sub>1</sub> – vnútorný priemer zmršť. trubičky na izoláciu plášťa, pred zmrštením
- D<sub>2</sub> – vnútorný priemer trubičky na izoláciu plášťa, po voľnom zmrštení

### Neizolované lisovacie káblové spojky



A/10-A/11

RELEVANT STANDARD  
EN 60684



## Nízkonapätové spojové súpravy na 0,6/1 kV-ové 4-žilové káble s pásovým tienením

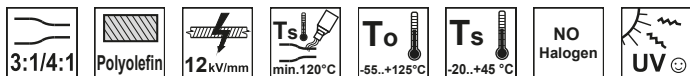

## Teplom zmrštitel'né trubičky na izoláciu žil a plášťa káblov

TRACON	mm <sup>2</sup>	Zmršťovacia trubička na izoláciu žil		Zmršťovacia trubička na izoláciu plášťa	
		d <sub>1</sub> /d <sub>2</sub> (mm)	l (mm)	D <sub>1</sub> /D <sub>2</sub> (mm)	L (mm)
ZRSSET-1DB	4 × 6 – 4 × 25	19/6	150	4	51/16
ZRSSET-2DB	4 × 35 – 4 × 120	30/8	200	4	85/25
ZRSSET-3DB	4 × 150 – 4 × 240	50/16	300	4	130/36

## Komponenty k spojovaniu tienenia káblov

TRACON	Počet a prierez žil káblov (mm <sup>2</sup> )	Pásové tienenie		Výplňová páska		Ostatné
		Počet a typ uzemňovacích pružín	Dĺžka medenej sieťky prierezu 16 mm <sup>2</sup>	Rozmery (mm)	Počet	Rozmery brúsneho plátna
ZRSSET-1DB	4 × 6 – 4 × 25	4 ks TRF1	0.5 m	0.4 × 50 × 5000	1	600 mm × 25 mm
ZRSSET-2DB	4 × 35 – 4 × 120	4 ks TRF2	0.7 m	0.4 × 50 × 5000	1	600 mm × 25 mm
ZRSSET-3DB	4 × 150 – 4 × 240	4 ks TRF5	2 × 0.8 m	0.4 × 50 × 5000	1	800 mm × 25 mm

Lisovacie káblové spojky Cu alebo Al sa dajú doobjednať individuálne podľa materiálu a prierezu spojovaných žil, nie sú súčasťou súpravy.

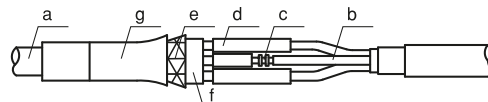

- a 4-žilový nízkonapätový kábel s pásovým tienením
- b žily kábla
- c lisovacie káblové spojky na žily (nie sú súčasťou súpravy)
- d zmršťovacie trubičky na izoláciu žil kábla
- e pásové tienenie
- f uzemňovacia pružina
- g zmršťovacia trubička na izoláciu plášťa kábla

## Obsah súpravy

- 1 ks hrubostennej zmršťovacej trubičky s lepidlom na izoláciu plášťa káblov, chrániacej spoj voči poveternostným vplyvom a vniknutiu vody ①
- 4 ks strednostenných zmršťovacích trubičiek s lepidlom na izoláciu žil káblov ②
- 1 ks brúsneho plátna ⑥
- 1 ks medenej sieťky ③
- 4 ks uzemňovacích pružín ④
- 1 ks výplňovej pásy ⑤

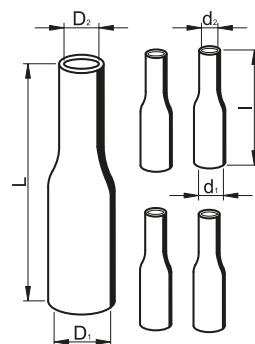

RELEVANT STANDARD  
EN 60684

- d<sub>1</sub> – vnútorný priemer zmršť. trubičky na izoláciu žil, pred zmrštením
- d<sub>2</sub> – vnútorný priemer trubičky na izoláciu žil, po voľnom zmrštení
- D<sub>1</sub> – vnútorný priemer zmršť. trubičky na izoláciu plášťa, pred zmrštením
- D<sub>2</sub> – vnútorný priemer trubičky na izoláciu plášťa, po voľnom zmrštení

## Dvojvývodové nízkonapät'ové rozdeľovacie hlavy na 0,6/1 kV-ové káble

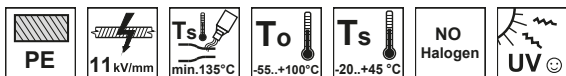

TRACON	mm <sup>2</sup>	D <sub>max</sub> (mm)	D <sub>min</sub> (mm)	d <sub>max</sub> (mm)	d <sub>min</sub> (mm)	S (mm)	S* (mm)	L (mm)	L* (mm)
<b>V23012</b>	2 × 4 – 2 × 35	27	5	12	3	1,8	3,8	82	89

D<sub>max</sub>, d<sub>max</sub> – vnútorné priemery hlavy pred zmrštením  
 D<sub>min</sub>, d<sub>min</sub> – vnútorné priemery hlavy po voľnom zmrštení  
 S – hrúbka steny hlavy pred zmrštením  
 S\* – hrúbka steny hlavy po voľnom zmrštení

L – celková dĺžka hlavy pred zmrštením  
 L\* – celková dĺžka hlavy po voľnom zmrštení

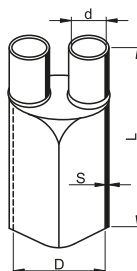
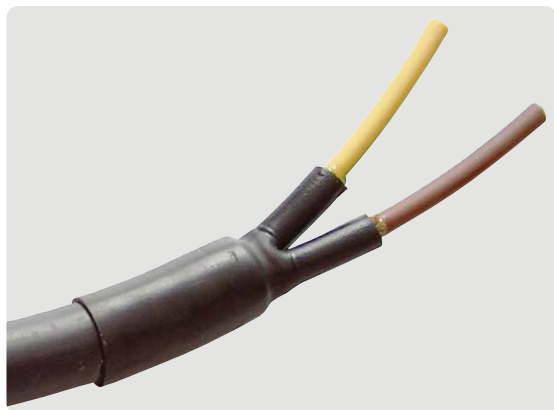

## Trojvývodové nízkonapät'ové rozdeľovacie hlavy na 0,6/1 kV-ové káble

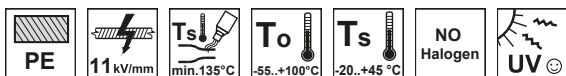

TRACON	mm <sup>2</sup>	D <sub>max</sub> (mm)	D <sub>min</sub> (mm)	d <sub>max</sub> (mm)	d <sub>min</sub> (mm)	S (mm)	S* (mm)	L (mm)	L* (mm)
<b>VE3259</b>	3 × 2,5 – 3 × 10	25	10,5	9	3	2	3	53	68
<b>VE33816</b>	3 × 10 – 3 × 50	36	14	12	3,2	2,2	3,5	100	107
<b>VE38036</b>	3 × 70 – 3 × 240	80	38	31	10	3,8	5	190	195

D<sub>max</sub>, d<sub>max</sub> – vnútorné priemery hlavy pred zmrštením  
 D<sub>min</sub>, d<sub>min</sub> – vnútorné priemery hlavy po voľnom zmrštení  
 S – hrúbka steny hlavy pred zmrštením  
 S\* – hrúbka steny hlavy po voľnom zmrštení

L – celková dĺžka hlavy pred zmrštením  
 L\* – celková dĺžka hlavy po voľnom zmrštení



RELEVANT STANDARD  
**EN 60684**

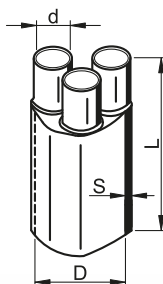

## Štvorvýchodové nízkonapätové rozdeľovacie hlavy na 0,6/1 kV-ové 4-žilové káble

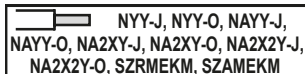
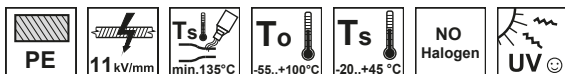

TRACON	mm <sup>2</sup>	D <sub>max</sub> (mm)	D <sub>min</sub> (mm)	d <sub>max</sub> (mm)	d <sub>min</sub> (mm)	S (mm)	S* (mm)	L (mm)	L* (mm)
VE3512	4 × 6 – 4 × 25	35	14	13,5	4	2	3,5	90	100
VE3512C	4 × 6 – 4 × 25	42	15	13	4	2	3,5	95	97
VE4021	4 × 35 – 4 × 50	58	18	20	6	3	5	131	175
VE4021C	4 × 35 – 4 × 50	52	20	19	5,5	2,3	3,8	140	150
VE5527	4 × 70 – 4 × 120	70	24,5	24,5	7	4	6	150	190
VE5527C	4 × 70 – 4 × 120	77	32	27	10	3	4,5	170	190
VE8035	4 × 120 – 4 × 240	97	33	35	15	3	5	170	220
VE8035C	4 × 120 – 4 × 240	85	30	30	9	3	5	175	195
VE10045	4 × 150 – 4 × 300	98	51	35	9	3,8	5	190	200
VE12550	4 × 300	130	49	52	12	3,5	5	238	242

D<sub>max</sub>, d<sub>max</sub> – vnútorné priemy hlavy pred zmrštením

D<sub>min</sub>, d<sub>min</sub> – vnútorné priemy hlavy po voľnom zmrštení

S – hrúbka steny hlavy pred zmrštením

S\* – hrúbka steny hlavy po voľnom zmrštení

L – celková dĺžka hlavy pred zmrštením

L\* – celková dĺžka hlavy po voľnom zmrštení

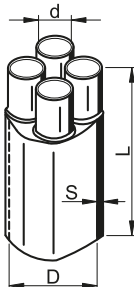

## Teplovzdušná pištoľ

TRACON	U <sub>n</sub>				
HLF-02	230 V AC	1.000/2.000 W	350/600 °C	1450 g	300 / 500 l/min.

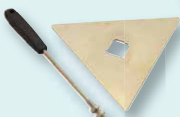

B/21

### Päť-vývodové nízkonapäťové rozdeľovacie hlavy na 0,6/1 kV-ové 5-žilové káble

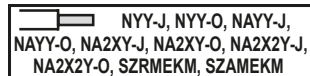
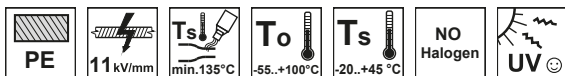

TRACON	mm <sup>2</sup>	D <sub>max</sub> (mm)	D <sub>min</sub> (mm)	d <sub>max</sub> (mm)	d <sub>min</sub> (mm)	S (mm)	S* (mm)	L (mm)	L* (mm)
VE54019	5 × 16 – 5 × 35	40	19	13	4	2,7	3,5	89	90
VE55524	5 × 35 – 5 × 70	55	30	16	3,5	3	4	145	160
VE58033	5 × 70 – 5 × 120	80	33	24	10	3	4	165	180
VE510046	5 × 150 – 5 × 240	98	44	31	9	3,5	4	190	200

D<sub>max</sub>, d<sub>max</sub> – vnútorné priemery hlavy pred zmrštením  
 D<sub>min</sub>, d<sub>min</sub> – vnútorné priemery hlavy po voľnom zmrštení  
 S – hrúbka steny hlavy pred zmrštením

S\* – hrúbka steny hlavy po voľnom zmrštení  
 L – celková dĺžka hlavy pred zmrštením  
 L\* – celková dĺžka hlavy po voľnom zmrštení

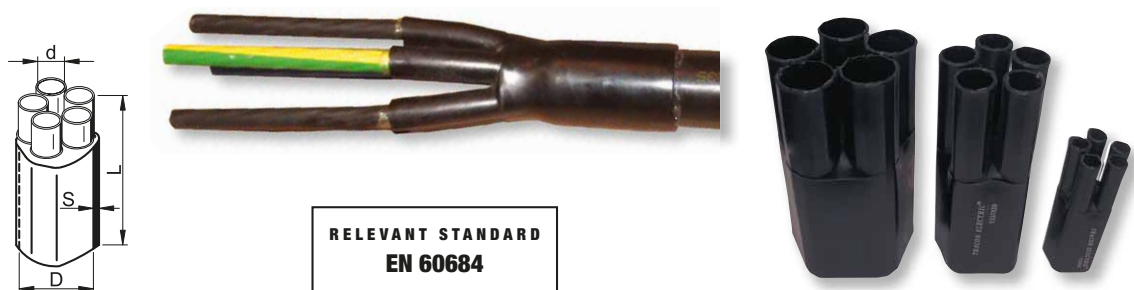

### Nízkonapäťové káblové koncovky na 0,6/1 kV-ové 4-žilové netienené káble

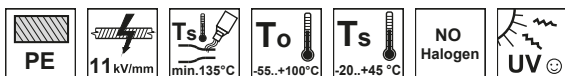

TRACON	Počet a prierez žil káblov (mm <sup>2</sup> )	Rozdeľovacia hlava (1)		Zmršťovacia trubička na izoláciu povrchu žil (2)		
		Typ	Počet	D <sub>1</sub> /D <sub>2</sub> (mm)	L (m)	Počet
VE3512-SZ	4 × 6 – 4 × 25	VE3512	1	12.7/6.4	3	1
VE4021-SZ	4 × 35 – 4 × 50	VE4021	1	19/9.5	4	1
VE5527-SZ	4 × 70 – 4 × 120	VE5527	1	25.4/12.7	5	1
VE8035-SZ	4 × 150 – 4 × 240	VE8035	1	38.1/19	8	1

Lisovacie káblové oká Cu a Al je potrebné doobjednať individuálne podľa materiálu a prierezu žil, nie sú súčasťou súpravy.

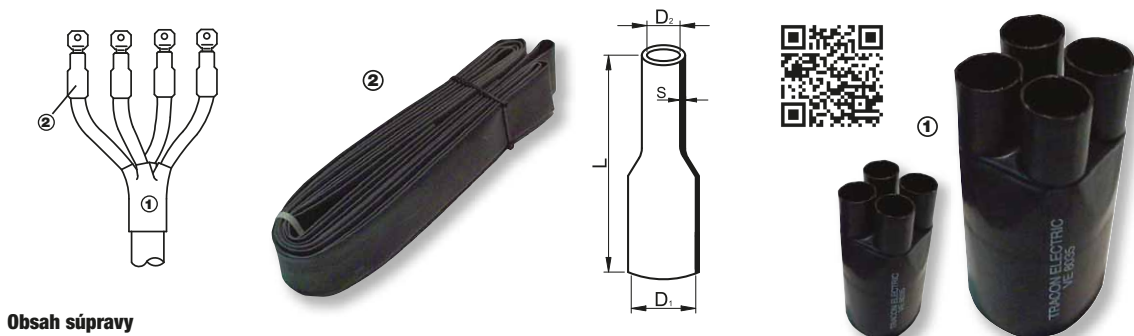

#### Obsah súpravy

- 1 ks štvorvýchodovej rozdeľovacej hlavy ①
- 1 tenkostennej zmršťovacej trubičky na izoláciu celého povrchu žil kábla i nalisovaného káblového oka, odolnej UV-žiareniu, chrániacej žily kábla voči vode a poveternostným vplyvom ②



## Nízkonapäťové káblové koncovky na 0,6/1 kV-ové 4-žilové káble s drôtovým tienením

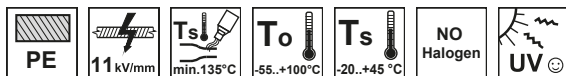

## Teplom zmršiteľné trubičky súpravy

TRACON	Prevedenie	Počet a prierez žil káblov (mm <sup>2</sup> )	Rozdeľovacia hlava (1)		Trubička na izoláciu kábl. oka			Trubička na pokrytie izolácie žil		
			Typ	Počet	D <sub>1</sub> /D <sub>2</sub> (mm)	l (mm)	Počet	D <sub>1</sub> /D <sub>2</sub> (mm)	L (m)	Počet
ZSVRS-1B1	Vnútorne	4 × 6 – 4 × 25	VE3512	1	19/6	50	4	-	-	-
ZSVRS-1K1	Vonkajšie	4 × 6 – 4 × 25	VE3512	1	19/6	50	4	12.7/6.4	2	1
ZSVRS-2B1	Vnútorne	4 × 35 – 4 × 50	VE4021	1	30/8	50	4	-	-	-
ZSVRS-2K1	Vonkajšie	4 × 35 – 4 × 50	VE4021	1	30/8	50	4	19/9.5	3	1
ZSVRS-3B1	Vnútorne	4 × 70 – 4 × 120	VE5527	1	40/12	80	4	-	-	-
ZSVRS-3K1	Vonkajšie	4 × 70 – 4 × 120	VE5527	1	40/12	80	4	25.4/12.7	4	1
ZSVRS-4B1	Vnútorne	4 × 150 – 4 × 240	VE8035	1	50/16	100	4	-	-	-
ZSVRS-4K1	Vonkajšie	4 × 150 – 4 × 240	VE8035	1	50/16	100	4	38.1/19	8	1

## Komponenty k obnove tienenia kábla

TRACON	Počet a prierez žil káblov (mm <sup>2</sup> )	Výplňová páska		Ostatné
		Typ	Dĺžka (m)	
ZSVRS-1B1	4 × 6 – 4 × 25	ZSSZOH1,5	1.5	600 mm × 25 mm
ZSVRS-1K1	4 × 6 – 4 × 25	ZSSZOH1,5	1.5	600 mm × 25 mm
ZSVRS-2B1	4 × 35 – 4 × 50	ZSSZOH1,5	1.5	600 mm × 25 mm
ZSVRS-2K1	4 × 35 – 4 × 50	ZSSZOH1,5	1.5	600 mm × 25 mm
ZSVRS-3B1	4 × 70 – 4 × 120	ZSSZOH1,5	1.5	600 mm × 25 mm
ZSVRS-3K1	4 × 70 – 4 × 120	ZSSZOH1,5	1.5	600 mm × 25 mm
ZSVRS-4B1	4 × 150 – 4 × 240	ZSSZOH1,5	1.5	800 mm × 25 mm
ZSVRS-4K1	4 × 150 – 4 × 240	ZSSZOH1,5	1.5	800 mm × 25 mm

Lisovacie káblové oká Cu alebo Al sa dajú doobjednať individuálne podľa materiálu a prierezu spojovaných žil, nie sú súčasťou súpravy.



D<sub>1</sub>, d<sub>1</sub> – vnútorné priemery trubičky pred zmrštením  
D<sub>2</sub>, d<sub>2</sub> – vnútorné priemery trubičky po voľnom zmrštení

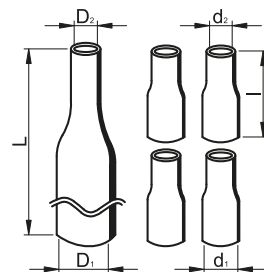

## Obsah súpravy

- 1 ks štvorvodičovej rozdeľovacej hlavy ①
- 4 ks strednostenných zmršťovacích trubičiek s lepidlom na utesnenie povrchu káblového oka ②
- 1 ks brúsneho plátna ④
- 1 ks strednostennej zmršťovacej trubičky s lepidlom na doplnkovú izoláciu žil kábla ③
- 1 ks výplňovej pásky ⑤

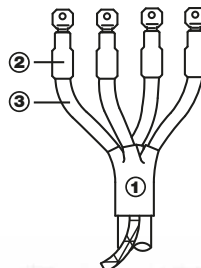

RELEVANT STANDARD  
EN 60684

## Nízkonapätové káblové koncovky na 0,6/1 kV-ové 4-žilové káble s pásovým tienením

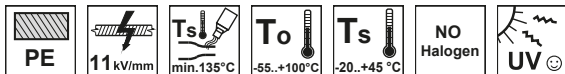

### Teplom zmrštitelné trubičky súpravy

TRACON	Prevedenie	Počet a prierez žil káblov (mm <sup>2</sup> )	Rozdeľovacia hlava (1)		Trubička na izoláciu kábl. oka			Trubička na pokrytie izolácie žil		
			Typ	Počet	D <sub>1</sub> /D <sub>2</sub> (mm)	l (mm)	Počet	D <sub>1</sub> /D <sub>2</sub> (mm)	L (m)	Počet
ZSVRS-1B2	Vnútorňé	4 × 6 – 4 × 25	VE3512	1	19/6	50	4	-	-	-
ZSVRS-1K2	Vonkajšie	4 × 6 – 4 × 25	VE3512	1	19/6	50	4	12.7/6.4	2	1
ZSVRS-2B2	Vnútorňé	4 × 35 – 4 × 50	VE4021	1	30/8	50	4	-	-	-
ZSVRS-2K2	Vonkajšie	4 × 35 – 4 × 50	VE4021	1	30/8	50	4	19/9.5	3	1
ZSVRS-3B2	Vnútorňé	4 × 70 – 4 × 120	VE5527	1	40/12	80	4	-	-	-
ZSVRS-3K2	Vonkajšie	4 × 70 – 4 × 120	VE5527	1	40/12	80	4	25.4/12.7	4	1
ZSVRS-4B2	Vnútorňé	4 × 150 – 4 × 240	VE8035	1	50/16	100	4	-	-	-
ZSVRS-4K2	Vonkajšie	4 × 150 – 4 × 240	VE8035	1	50/16	100	4	38.1/19	8	1

### Komponenty k obnove tienenia kábla

TRACON	Počet a prierez žil káblov (mm <sup>2</sup> )	Pásové tienenie		Výplňová páska		Ostatné
		Uzemňovacie pružiny	Medená sieťka	Typ	Dĺžka (m)	Rozmery brúsneho plátna
ZSVRS-1B2	4 × 6 – 4 × 25	2 ks TRF1	1 ks 0.7 m	ZSSZOH1,5	1	600 mm × 25 mm
ZSVRS-1K2	4 × 6 – 4 × 25	2 ks TRF1	1 ks 0.7 m	ZSSZOH1,5	1	600 mm × 25 mm
ZSVRS-2B2	4 × 35 – 4 × 50	2 ks TRF2	1 ks 0.7 m	ZSSZOH1,5	1	600 mm × 25 mm
ZSVRS-2K2	4 × 35 – 4 × 50	2 ks TRF2	1 ks 0.7 m	ZSSZOH1,5	1	600 mm × 25 mm
ZSVRS-3B2	4 × 70 – 4 × 120	2 ks TRF4	1 ks 0.7 m	ZSSZOH1,5	1	600 mm × 25 mm
ZSVRS-3K2	4 × 70 – 4 × 120	2 ks TRF4	1 ks 0.7 m	ZSSZOH1,5	1	600 mm × 25 mm
ZSVRS-4B2	4 × 150 – 4 × 240	2 ks TRF5	2 ks 0.7 m	ZSSZOH1,5	1	800 mm × 25 mm
ZSVRS-4K2	4 × 150 – 4 × 240	2 ks TRF5	2 ks 0.7 m	ZSSZOH1,5	1	800 mm × 25 mm

Lisovacie káblové oká Cu alebo Al sa dajú doobjednať individuálne podľa materiálu a prierezu spojovaných žil, nie sú súčasťou súpravy.

### Obsah súpravy

- 1 ks štvorvodičovej rozdeľovacej hlavy ①
- 4 ks strednostenných zmršťovacích trubičiek s lepidlom na utesnenie povrchu káblového oka ②
- 1 ks brúsneho plátna ④
- 1 ks strednostennej zmršť. trubičky s lepidlom na doplnkovú izoláciu žil kábla ③
- 1 ks výplňovej pásy ⑤
- 1 ks medenej siete ⑥
- 2 ks uzemňovacích pružín ⑦

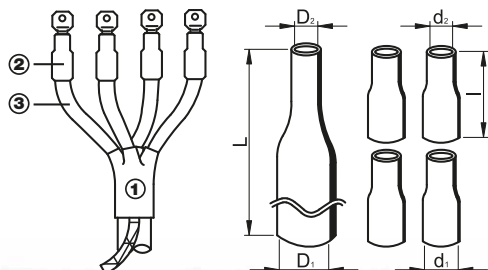

RELEVANT STANDARD  
EN 60684



## Zalievacie priame spojové súpravy k 0,6/1 kV-ovým káblom

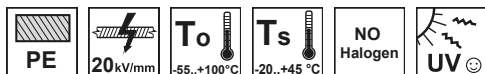

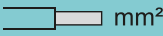
TRACON	 mm <sup>2</sup>	L (mm)	H (mm)	D <sub>1</sub> (mm)	D <sub>2</sub> (mm)
<b>KET-1,5-10</b>	4 × 1,5 – 4 × 10	210	36	8	26
<b>KET-6-25</b>	4 × 6 – 4 × 35	260	47	16	34
<b>KET-16-50</b>	4 × 25 – 4 × 70	360	55	21	43
<b>KET-50-95</b>	4 × 50 – 4 × 120	400	70	26	48
<b>KET-70-150</b>	4 × 70 – 4 × 150	530	100	35	63
<b>KET-150-300</b>	4 × 150 – 4 × 300	700	125	47	81

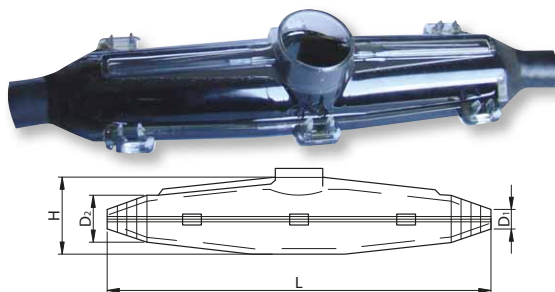

**Obsah súpravy:**

- Dvojdielne plastové telo (PET);
- Dvojzložková zalievacia hmota v laminovanom hliníkovom balení;
- Páska PVC;
- Brúsny papier;
- Rukavice PE;
- Dielektrická utierka;
- Návod na použitie.

**Poznámka:**

Spojové súpravy neobsahujú spojky na spájanie žil kábla.

**Výber typu spojových súprav podľa počtu a prierezu spájaných káblov**



TRACON	KET-1,5-10	KET-6-25	KET-16-50	KET-50-95	KET-70-150	KET-150-300
 <b>3×</b> (mm <sup>2</sup> )	3 × 4 3 × 6 3 × 10 3 × 16	3 × 10 3 × 16 3 × 25 3 × 35	3 × 25 3 × 35 3 × 50 3 × 70	3 × 50 3 × 70 3 × 95 3 × 120	3 × 120 3 × 150 3 × 185	3 × 240
 <b>4×</b> (mm <sup>2</sup> )	4 × 1,5 4 × 2,5 4 × 4 4 × 6 4 × 10	4 × 6 4 × 10 4 × 16 4 × 25 4 × 35	4 × 25 4 × 35 4 × 50 4 × 70	4 × 50 4 × 70 4 × 95 4 × 120	4 × 70 4 × 95 4 × 120 4 × 150	4 × 150 4 × 185 4 × 240 4 × 300
 <b>5×</b> (mm <sup>2</sup> )	5 × 1,5 5 × 2,5 5 × 4 5 × 6 5 × 10	5 × 4 5 × 6 5 × 10 5 × 16 5 × 25	5 × 16 5 × 25 5 × 35 5 × 50	5 × 25 5 × 35 5 × 50	5 × 50	–

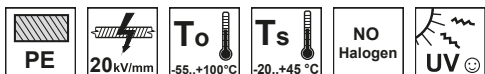

RELEVANT STANDARD  
EN 50393

## Zalievacie odbočné „Y“ spojové súpravy k 0,6/1 kV-ovým káblom



TRACON	 (mm <sup>2</sup> )	 (mm <sup>2</sup> )	D <sub>1</sub> (mm)	D <sub>2</sub> (mm)	L (mm)	H (mm)
KYT-2,5	4 × 1,5 – 2,5	4 × 1,5	11	20	150	50
KYT-4-10	4 × 4 – 10	4 × 4	6	21	175	60
KYT-6-25	4 × 6 – 25	4 × 16	9	24	225	70

### Obsah súpravy:

- Dvojdielne plastové telo (PET);
- Dvojzložková zalievacia hmota v laminovanom hliníkovom balení;
- Páska PVC;
- Brúsny papier;
- Rukavice PE, dielektrická utierka;
- Návod na použitie.





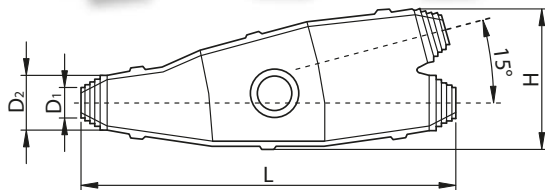

### Poznámka:

Spojové súpravy neobsahujú spojky na spájanie žíl kábla.



## Dvojzložková výplňová živica

TRACON				To		
KGY-80	80 ml	120 g	24 / 3 / 1 hour (5 / 23 / 35 °C)	5...60 °C	360 mg	20 kV
KGY-150	150 ml	197 g			400 mg	
KGY-464	464 ml	547 g	24 / 3 / 1 hour (5 / 23 / 35 °C)	5...60 °C	400 mg	20 kV

Nepremiešaný výplňový materiál zachováva svoju kvalitu 48 mesiacov odo dňa výroby pri teplote skladovania v intervale medzi 15 °C a 35 °C.

Hmota vznikajúca po premiešaní je tekutá, je možné ňou ľahko vyliať uzavreté puzdro spojov. Tvrdenie nastane po niekoľkých minútach, čo zabezpečuje elektrickú odolnosť ako aj odolnosť proti vniknutiu vody do spoja do menovitého napätia 1 kV. Farba výplňového materiálu: čierna.



## Skrutkové odbočné svorky YCSK

Sú určené na vytváranie odbočiek z hlavného kábla, bez prerušenia hlavnej vetvy. Svorka má tvar závitovej skrutky s pozdĺžnym otvorom.

Po odstránení prítačnej matice sa do otvoru vloží vodič hlavnej vetvy bez prerušenia odizolovaný na mieste spájania. Nad hlavný vodič sa umiestňuje jeden odbočný vodič alebo dva odbočné vodiče rovnakého prierezu.



A/13



## Káblové utesňovacie uzávery na nízko- i vysokonapäťové káble

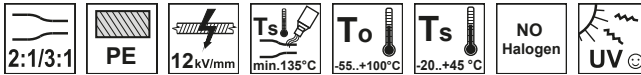

TRACON	4x (mm <sup>2</sup> )	3x (mm <sup>2</sup> )	1x (mm <sup>2</sup> )	D <sub>max</sub> (mm)	D <sub>min</sub> (mm)	L (mm)	L* (mm)
VES124	1 kV: 4×1,5	-	-	11.5	4	38	39
VES208	1 kV: 4×2,5 - 4×25	-	-	26	8	75	69
VES3515	1 kV: 4×35 - 4×70	10-30 kV: 3×50 - 3×120	10-30 kV: 1×50 - 1×120	35	15	110	106
VES5524	1 kV: 4×95 - 4×185	10-30 kV: 3×150 - 3×400	10-30 kV: 1×150 - 1×400	55	24	110	110
VES7533	1 kV: 4×240 - 4×300	20-35 kV: 3×185 - 3×300	20-35 kV: 1×185 - 1×300	74	35	130	120
VES10058	-	120-132 kV: 3×185 - 3×300	120-132 kV: 1×185 - 1×300	100	50	160	135



D<sub>max</sub> – vnútorný priemer uzáveru pred zmrštením  
 D<sub>min</sub> – vnútorný priemer uzáveru po voľnom zmrštení  
 L – celková dĺžka uzáveru pred zmrštením  
 L\* – celková dĺžka uzáveru po voľnom zmrštení

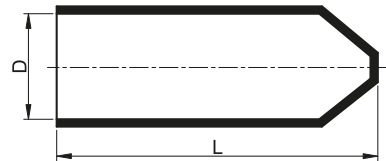

## Opravné izolačné manžety so zdrhovadlom

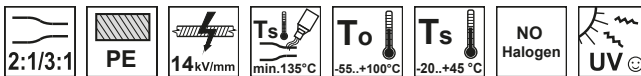

TRACON	mm <sup>2</sup>	D <sub>max</sub> (mm)	D <sub>min</sub> (mm)	S (mm)	S* (mm)	L (mm)
ZSJR50/05	4 × 6 - 4 × 25	50	15	1.1	3.3	500
ZSJR50/1	4 × 6 - 4 × 25	50	15	1.1	3.3	1000
ZSJR50/15	4 × 6 - 4 × 25	50	15	1.1	3.3	1500
ZSJR75/05	4 × 35 - 4 × 120	75	22	1.2	3.5	500
ZSJR75/1	4 × 35 - 4 × 120	75	22	1.2	3.5	1000
ZSJR75/22	4 × 35 - 4 × 120	75	22	1.2	3.5	1500
ZSJR146/05	4 × 150 - 4 × 240	146	38	1.2	3.5	500
ZSJR146/1	4 × 150 - 4 × 240	146	38	1.2	3.5	1000
ZSJR146/38	4 × 150 - 4 × 240	146	38	1.2	3.5	1500
ZSJR180/05	4 × 185 - 4 × 300	180	50	1.5	3.2	500
ZSJR180/1	4 × 185 - 4 × 300	180	50	1.5	3.2	1000
ZSJR180/15	4 × 185 - 4 × 300	180	50	1.5	3.2	1500



S – hrúbka steny pred zmrštením  
 S\* – hrúbka steny po voľnom zmrštení



RELEVANT STANDARD  
 EN 60684

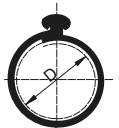
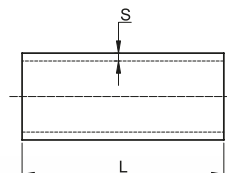

## Trubička zmršťiteľná za studena



TRACON	D1 (mm)	D2 (mm)	S (mm)	L (mm)
HZS28-100	28	12	2,5	100
HZS36-100	36	19	2,5	100
HZS54-100	54	32	2,5	100
HZS92-100	92	39	3,0	100
HZS105-100	105	45	3,0	100
HZS28-200	28	12	2,5	200
HZS36-200	36	19	2,5	200
HZS54-200	54	32	2,5	200
HZS92-200	92	39	3,0	200
HZS105-200	105	45	3,0	200
HZS28-400	28	12	2,5	400
HZS36-400	36	19	2,5	400
HZS54-400	54	32	2,5	400
HZS92-400	92	39	3,0	400
HZS105-400	105	45	3,0	400

Silikonové zmršťiteľné trubičky za studena na izoláciu elektrických spojov. Vďaka technológii zabezpečuje flexibilné spoje, a na použitie nepotrebujeme špeciálne náradie ani oheň. Po odstránení vnútornej špirály trubica sa samo nasadne na pripravený kábel, a zabezpečuje vodotesnú izoláciu.

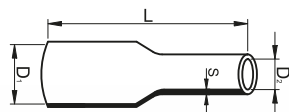

## Medená sieťka ZSSZR5



Používa sa k obnove tienenia káblov pri ich spájaní a ukončovaní.  
Je možné ju doobjednať k nízko- i vysokonapäťovým spojovacím a ukončovacím súpravám.

Rozmery: 5 m × 30 mm × 0,4 mm

Vlastnosti	Parametre	Príslušné normy
<b>Predženie do kontrakcie</b>	min. 70%	ASTM D412
<b>Pevnosť v ťahu</b>	min. 35 N/10 mm <sup>2</sup>	ASTM D412
<b>Vnútorňa rezistivita</b>	min. 0.3 Ωcm	ASTM D257

## Výplňová páska ZSSZO1,5

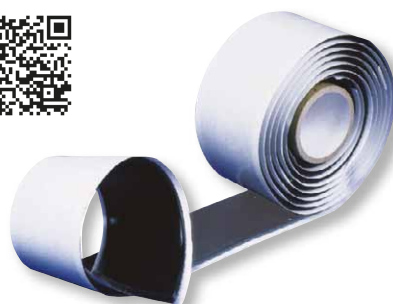

Používa sa ako výplňová vrstva medzi jednotlivé vrstvy káblov pri ich spájaní a ukončovaní.

Rozmery: 1,5 m × 38 mm × 3 mm

Farba: čierna

Vlastnosti	Parametre	Príslušné normy
<b>Predženie do kontrakcie</b>	min. 1000%	ASTM D412
<b>Pevnosť v ťahu</b>	min. 3 N/10 mm <sup>2</sup>	ASTM D412
<b>Vnútorňa rezistivita</b>	min. 10 <sup>14</sup> Ωcm	ASTM D257
<b>Elektrická pevnosť</b>	min. 3 kV/mm	ASTM D149

## Výplňová páska ZSSZVM-1 vyrovnávajúca potenciál



Používa sa ako výplňová vrstva medzi jednotlivé vrstvy káblov pri ich spájaní a ukončovaní, má vlastnosti vyhladzovania elektrického poľa medzi týmito vrstvami.

Rozmery: 1,5 m × 25 mm × 0,8 mm

Farba: červená

Vlastnosti	Parametre	Príslušné normy
<b>Objemová hustota</b>	1.3 g/cm <sup>3</sup>	UNI 7092
<b>Elektrická pevnosť</b>	min. 15 kV/mm	UNI 4291
<b>Vnútorňa rezistivita</b>	min. 1 × 10 <sup>12</sup> Ωcm	UNI 4288

## Uzemňovacie pružiny TRF



D<sub>min</sub>: minimálny priemer

Používajú sa na mechanické i galvanické upevnenie medenej siete k tieneniu káblov, pri spájaní a ukončovaní káblov.

TRACON	Min. zväzovací priemer (mm)	Max. zväzovací priemer (mm)	Hrúbka (mm)
TRF0	12	19	0.2
TRF1	17	22	0.2
TRF2	19	29	0.2
TRF3	25	37	0.3
TRF4	31	50	0.3
TRF5	44	70	0.3
TRF6	58	94	0.4
TRF7	60	130	0.4



TRACON  
HARMONY

VIANOČNÉ  
DEKORÁCIE

